



NEGERI PERAK

Warta Kerajaan

DITERBITKAN DENGAN KUASA

GOVERNMENT OF PERAK GAZETTE

PUBLISHED BY AUTHORITY

Jil. 58
Bil. 19

15hb September 2005

*TAMBAHAN No. 16
PERUNDANGAN*

Pk. P.U. 31.

AKTA KERAJAAN TEMPATAN 1976

(Akta 171)

LOCAL GOVERNMENT ACT 1976

(Act 171)

UNDANG-UNDANG KECIL TAMAN MERGASTUA IDRIS SHAH
(MAJLIS PERBANDARAN TAIPING) (Fi) (PINDAAN) 2005

TAMAN MERGASTUA IDRIS SHAH
(TAIPING MUNICIPAL COUNCIL) (FEE) (AMENDMENT)

BY-LAWS 2005

PADA menjalankan kuasa yang diberikan oleh perenggan 102(f) Akta Kerajaan Tempatan 1976 [*Akta 171*], Majlis Perbandaran Taiping membuat dan menurut seksyen 103 Akta tersebut, Pihak Berkuasa Negeri mengesahkan undang-undang kecil yang berikut:

Nama

1. Undang-undang kecil ini boleh dinamakan Undang-Undang Kecil Taman Mergastua Idris Shah (Majlis Perbandaran Taiping) (Fi) (Pindaan) 2005.

Pindaan Jadual

2. Undang-Undang Kecil Taman Mergastua Idris Shah (Majlis Perbandaran Taiping) (Fee) 1992 [*Pk. P.U. 38/92*] dipinda dengan menggantikan Jadual dengan Jadual yang berikut:

“ JADUAL

[Subperenggan 3(3)]

<i>Kategori Pelawat/Kelengkapan</i>	<i>Fi (RM)</i>
Pelawat	
(1) Orang dewasa	5.00 seorang
(2) Kanak-kanak (3–12 tahun)	3.00 seorang
(3) 50% diskaun untuk rombongan sekolah Pelajar sekolah menengah (1 orang guru layak untuk masuk percuma bagi setiap 15 orang pelajar)	2.50 seorang
Pelajar sekolah rendah (1 orang guru layak untuk masuk percuma bagi setiap 15 orang pelajar)	1.50 seorang
(4) Rombongan pelancong melebihi 20 orang dan warga tua (55 tahun ke atas)	4.00 seorang
Kelengkapan	
(1) Kamera	Percuma
(2) Kamera video	5.00 seunit”.

Bertarikh 15 Julai 2005

[M.P. Tpg. A1/10/2/32; PU.Pk. 23/75(viii)]

MUHAMMAD PADZIL BIN KHALID
Yang Dipertua
Majlis Perbandaran Taiping

Disahkan 15 Julai 2005

[PSUK.PK. (KT-AM)30/14/2/4; PU.Pk. 23/75(viii)]

HASIM BIN HASAN
Setiausaha
Majlis Mesyuarat Kerajaan
Perak

In exercise of the powers conferred by paragraph 102(f) of the Local Government Act 1976 Act 171), the Taiping Municipal Council makes and pursuant to section 103 of the said Act, the State Authority confirms the following by-laws:

Citation

1. These by-laws may be cited as the Taman Mergastua Idris Shah (Taiping Municipal Council) (Fee) (Amendment) By-Laws 2005.

Amendment of Schedule

2. The Taman Margastua Idris Shah (Taiping Municipal Council) (Fee) By-Laws 1992 [*Pk. PU. 38/92*] are amended by substituting for the Schedule the following Schedule:

“ SCHEDULE

[Subparagraph 3(3)]

<i>Category of Visitors/Equipment</i>	<i>Fee (RM)</i>
Visitors	
(1) Adults	5.00 per person
(2) Children (3-12 years)	3.00 per person
(3) Discount 50% for school group	
Secondary school student	2.50 per person
(1 teacher entitled to enter free of charge for every 15 students)	
Primary school student	1.50 per person
(1 teacher entitled to enter free of charge for every 15 students)	
(4) Tourist group of more than 20 persons and senior citizens (55 years and above)	4.00 per person

Equipment

- | | |
|------------------|-----------------|
| (1) Camera | Free |
| (2) Video camera | 5.00 per unit”. |

Dated 15 July 2005

[M.P. Tpg. A1/10/2/32; Pu.Pk. 23/75(viii)]

MUHAMMAD PADZIL BIN KHALID
President
Taipung Municipal Council

Confirmed 15 July 2005

[PSUK.PK. (KT-AM)30/14/2/4; PU.Pk. 23/75(viii)]

HASIM BIN HASAN
Secretary
State Executive Council
Perak

Pk. P.U. 32.

AKTA KERAJAAN TEMPATAN 1976

(Akta 171)

UNDANG-UNDANG KECIL PELESENAN TEMPAT
LETAK KERETA PERSENDIRIAN
(MAJLIS PERBANDARAN TELUK INTAN) 2005

—————
SUSUNAN UNDANG-UNDANG KECIL
—————

Undang-undang kecil

1. Nama, pemakaian dan permulaan kuat kuasa
2. Tafsiran
3. Lesen dikehendaki
4. Bayaran bagi lesen

5. Budi bicara Majlis
6. Permohonan untuk mendapatkan lesen
7. Kebersihan
8. Perubahan dan tambahan
9. Halangan
10. Kegunaan lain tidak dibenarkan
11. Pencahayaan
12. Keselamatan
13. Pencegahan kebakaran
14. Kuasa untuk memasuki
15. Pengecualian
16. Penalti

Jadual I

Jadual II

Jadual III

AKTA KERAJAAN TEMPATAN 1976
UNDANG-UNDANG KECIL PELESENAN TEMPAT
LETAK KERETA PERSendiriAN
(MAJLIS PERBANDARAN TELUK INTAN) 2005

PADA menjalankan kuasa yang diberikan oleh seksyen 102 Akta Kerajaan Tempatan 1976 [*Akta 171*], Majlis Perbandaran Teluk Intan membuat dan menurut seksyen 103 Akta tersebut, Pihak Berkuasa Negeri mengesahkan undang-undang kecil yang berikut:

Nama, pemakaian dan permulaan kuat kuasa

1. (1) Undang-undang kecil ini boleh dinamakan Undang-Undang Kecil Pelesenan Tempat Letak Kereta Persendirian (Majlis Perbandaran Teluk Intan) 2005 dan hendaklah dipakai bagi kawasan Majlis Perbandaran Teluk Intan.

(2) Undang-undang kecil ini hendaklah mula kuat kuasa pada tarikh ia disiarkan dalam *Warta*.

Tafsiran

2. Dalam undang-undang kecil ini, melainkan jika konteks ayatnya menghendaki makna yang lain—

“lot letak kereta” ertinya ruang yang ditandakan di tempat letak kereta untuk meletak suatu kenderaan motor;

“Majlis” ertinya Majlis Perbandaran Teluk Intan;

“orang” termasuklah sesuatu syarikat atau pertubuhan perbadanan atau persatuan atau kumpulan orang yang diperbadankan atau tidak diperbadankan;

“tempat letak kereta persendirian” ertinya mana-mana tanah atau premis atau sebahagian daripadanya yang dipunyai atau diduduki oleh mana-mana orang selain daripada Majlis atau Kerajaan dan digunakan untuk meletak sepuluh buah kenderaan motor atau lebih dan di mana orang awam dibenarkan meletak apa-apa kenderaan tertakluk kepada bayaran fi sama ada mengikut setiap jam atau selainnya;

“Yang Dipertua” ertinya Yang Dipertua Majlis Perbandaran Teluk Intan, termasuk Setiausaha.

Lesen dikehendaki

3. Tiada seorang pun boleh mengendalikan suatu tempat letak kereta persendirian melainkan jika dia memiliki lesen yang sah yang diberikan bagi maksud itu di bawah undang-undang kecil ini.

Bayaran bagi lesen

4. (1) Bayaran yang kena dibayar untuk mendapatkan atau membaharui lesen hendaklah seperti yang dinyatakan dalam Jadual I.

(2) Sesuatu lesen, melainkan jika digantung atau dibatalkan terlebih dahulu, hendaklah terus berkuat kuasa hingga 31 Disember berikutan tarikh mula berkuat kuasanya lesen itu dan boleh dibaharui pada atau sebelum tarikh tamat tempohnya.

(3) Sesuatu lesen tidak boleh dipindah milik kepada mana-mana orang lain dan seseorang pemegang lesen tidak boleh mengendalikan tempat letak kereta persendirian melalui mana-mana orang lain kecuali dengan kebenaran bertulis Majlis terlebih dahulu.

Budi bicara Majlis

5. Pemberian sesuatu lesen hendaklah menurut budi bicara Majlis.

Permohonan untuk mendapatkan lesen

6. Permohonan untuk mendapatkan sesuatu lesen untuk mengendalikan suatu tempat letak kereta persendirian hendaklah dibuat secara bertulis kepada Majlis dalam apa-apa borang yang ditetapkan oleh Majlis berserta dengan pendua pelan menunjukkan tempat, susunan tempat letak kereta, dimensi dan muatan tempat letak kereta itu. Semua dimensi dan susunan letak kereta itu hendaklah seperti dalam Jadual II undang-undang kecil ini dan hendaklah mematuhi kehendak dalam Jadual III.

Kebersihan

7. (1) Tiap-tiap pemegang lesen hendaklah menjaga tempat letak kereta persendiriannya supaya dalam keadaan bersih pada setiap masa.

(2) Tiap-tiap pemegang lesen hendaklah mengadakan bekas sampah yang mencukupi di tempat letak kereta persendiriannya.

Perubahan dan tambahan

8. Pemegang lesen tidak boleh menambahkan atau mengurangkan jumlah lot letak kereta dalam lingkungan tempat letak kereta persendiriannya kecuali dengan kelulusan bertulis Yang Dipertua terlebih dahulu.

Halangan

9. Pemegang lesen hendaklah mengambil langkah-langkah yang cukup untuk memastikan bahawa tiada kenderaan diletakkan mengikut apa-apa cara yang boleh menghalang aliran lalulintas yang sempurna di dalam atau di sekitar tempat letak kereta persendiriannya.

Kegunaan lain tidak dibenarkan

10. Pemegang lesen tidak boleh menggunakan atau membenarkan untuk digunakan mana-mana bahagian tempat letak kereta persendiriannya bagi apa-apa maksud selain untuk meletak kenderaan motor kecuali dengan kelulusan bertulis Yang Dipertua terlebih dahulu.

Pencahayaan

11. Pemegang lesen hendaklah mengadakan pencahayaan yang cukup, dan jika tempat letak kereta persendirian itu tertutup, ganti udara yang secukupnya yang memuaskan hati Yang Dipertua.

Keselamatan

12. Pemegang lesen hendaklah mematuhi segala arahan yang diberikan oleh Yang Dipertua dan polis untuk memastikan bahawa keselamatan yang cukup diadakan di tempat letak kereta persendiriannya.

Pencegahan kebakaran

13. Pemegang lesen hendaklah memastikan—

- (a) bahawa alat kelengkapan mencegah kebakaran yang cukup dipasang sehingga memuaskan hati Yang Dipertua;
- (b) bahawa tangga dan jalan keluar disenggarakan dengan sempurna;
- (c) bahawa semua tangga, laluan, pelantar dan jalan keluar bebas daripada segala halangan; dan

- (d) bahawa tiap-tiap pintu dibina dan dipasang sedemikian cara supaya dapat dibuka dengan senang;

di tempat letak kereta persendiriannya.

Kuasa untuk memasuki

14. Yang Dipertua, mana-mana pegawai yang diberi kuasa olehnya atau polis boleh pada bila-bila masa memasuki mana-mana tanah atau premis bagi maksud untuk menentukan sama ada—

- (a) tanah atau premis itu ialah atau sedang digunakan sebagai tempat letak kereta persendirian tanpa suatu lesen yang sah yang diberikan berkenaan dengannya; atau
- (b) suatu kesalahan di bawah undang-undang kecil ini telah dilakukan.

Pengecualian

15. Yang Dipertua boleh mengecualikan mana-mana orang atau golongan atau kategori orang daripada kesemua atau mana-mana peruntukan undang-undang kecil ini atau mengetepikan mana-mana atau kesemua syarat undang-undang kecil ini atau menggantikan mana-mana atau kesemua syarat itu sebagaimana yang difikirkannya patut.

Penalti

16. Seseorang yang melanggar mana-mana peruntukan undang-undang kecil ini adalah bersalah atas suatu kesalahan dan boleh, apabila disabitkan, dikenakan denda tidak lebih daripada dua ribu ringgit dan denda tidak lebih daripada dua ratus ringgit bagi tiap-tiap hari kesalahan itu berterusan selepas disabitkan.

JADUAL I

(Undang-undang Kecil 4(1))

BAYARAN LESEN TAHUNAN

<i>Bilangan lot letak kereta bagi satu tempat letak kereta</i>		<i>Bayaran yang kena dibayar (RM)</i>
10–50	300.00
51–100	450.00
101–200	600.00
201–300	700.00
301–400	1,000.00
401–500	1,200.00
501 ke atas	1,500.00

JADUAL II
(Undang-undang Kecil 6)

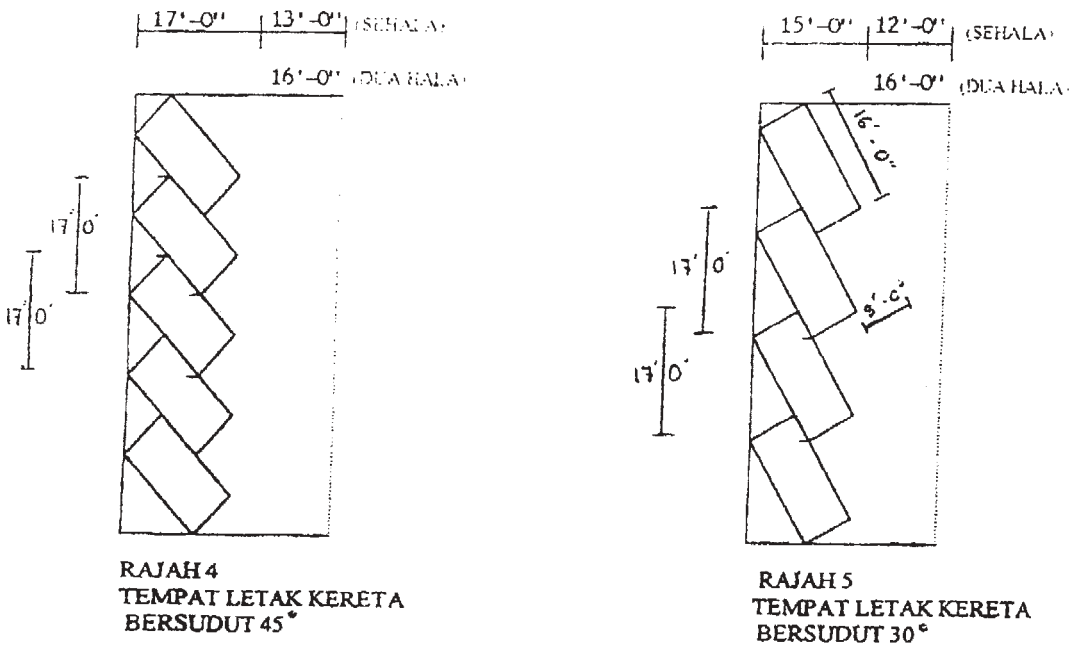
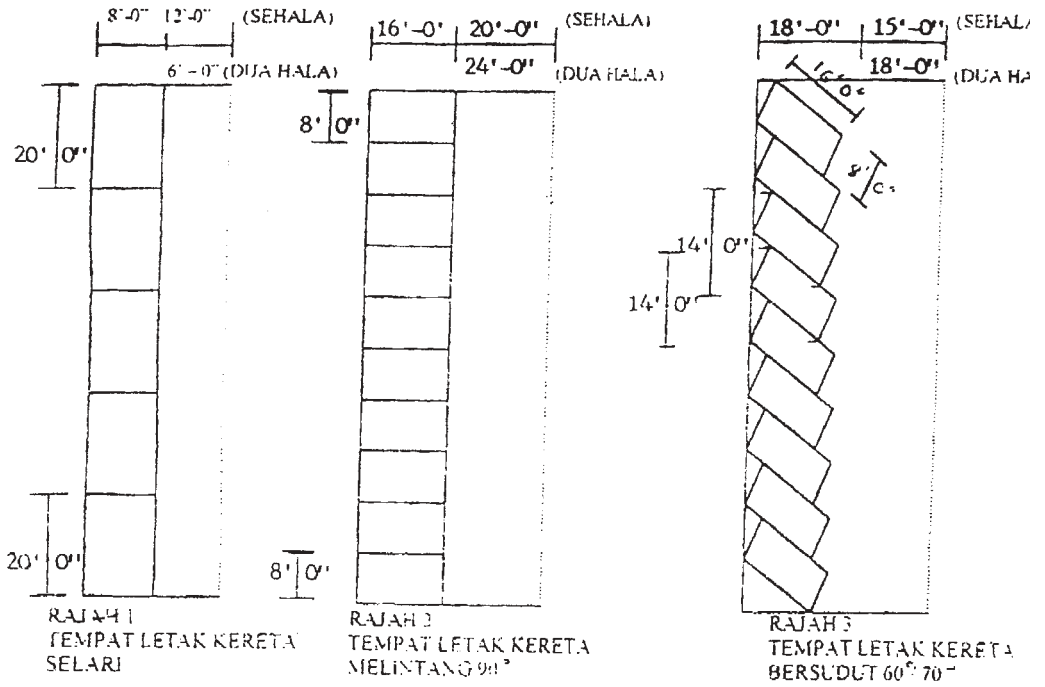

JADUAL III

(Undang-undang Kecil 6)

- (1) Ketinggian sebenar bahagian bawah rusuk 7'6"
- (2) Lebar landas angkat atau lebar jalan masuk (tanpa petak tempat letak kereta bersebelahan):
- | | |
|--|-------|
| (a) Jalan masuk rata sehala | 10'0" |
| (b) Landas angkat sehala | 12'0" |
| (c) Jalan masuk dan landas angkat dua hala | 18'0" |
- (3) Kecerunan landas angkat:
- | | | |
|---|---|------|
| (a) Landas angkat pendek | = | 1:8 |
| (b) Landas angkat panjang | = | 1.10 |
| (c) Landas angkat tempat letak kereta | = | 1:20 |
| (d) Kecerunan maksimum landas angkat bulat— | | |
- | Landas Angkat | Tepi Dalam | Tepi Luar |
|------------------|------------|-----------|
| Sehala | 1:7 | 1:11 |
| Dua hala | | |
| (a) Lorong dalam | 1:7 | 1:11 |
| (b) Lorong luar | 1.11 | 1.15 |
- Kecerunan adalah separuh bagi 11' di jalan masuk tiap-tiap tingkat
- (4) Kelok landas angkat:
- | | |
|-----------------------------|---------------|
| (a) Landas angkat sehala— | |
| (i) Jejari dalaman | – 20' minimum |
| (ii) Jejari luaran | – 33' minimum |
| (b) Landas angkat dua hala— | |
| (i) Jejari dalaman | – 30' minimum |
| (ii) Jejari luaran | – 44' minimum |
- (5) Jarak aras dari landas angkat ke ruang tempat letak kereta atau dinding – 20'0" minimum
- (6) Jarak dari hujung landas angkat ke ruang tempat letak kereta atau dinding:
- | | |
|----------------------------|---------|
| (a) Landas angkat sehala | – 22'0" |
| (b) Landas angkat dua hala | – 28'0" |

- (7) Garis-garis panduan pandangan untuk keluar:
Tiada dinding atau penghalang lain melebihi 2'0" dari aras lantai boleh dibenarkan untuk jarak 20'0" dari hujung jalan keluar yang rata
- (8) Dimensi minimum ruang tempat letak kereta untuk kereta motor:
(Lihat Jadual II)
- (9) Bulatan pusing (hendaklah disediakan jika jalan masuk dan landas angkat tidak terletak di hujung ruang tempat letak kereta :
35'0" diameter (minimum)
- (10) Lif untuk kereta motor:
- (a) Dimensi—
18'0" x 9'0" (minimum)
 - (b) Kelajuan—
40 kaki/minit
 - (c) Kehendak lain—
 - (i) mematuhi semua kehendak Jabatan Kilang & Jentera dan Jabatan Bekalan Letrik;
 - (ii) suatu ruang menunggu seluas 10% daripada jumlah muatan tempat letak kereta hendaklah disediakan di sebelah luar atau lorong tempat letak kereta yang diberikan perkhidmatan lif sahaja.

Bertarikh 10 Ogos 2005
[MPTI. 110/2363; P.U.Pk. 15/77 (v)]

HAJI MD. NOR BIN ZAINAL ARIFFIN
Yang Dipertua
Majlis Perbandaran Teluk Intan
Perak

Disahkan 29 Ogos 2005
[PSUK.Pk.(KT-AM) 30/14 Jld. 2 SJ. 1]

HASIM BIN HASAN
Setiausaha
Majlis Mesyuarat Kerajaan
Perak

LOCAL GOVERNMENT ACT 1976

(Act 171)

LICENSING OF PRIVATE CAR PARKS
(TELUK INTAN MUNICIPAL COUNCIL) 2005

ARRANGEMENT OF BY-LAWS

By-laws

1. Citation, application and commencement
2. Interpretation
3. Licence required
4. Fee for licence
5. Discretion of Council
6. Application for licence
7. Cleanliness
8. Alteration and addition
9. Obstruction
10. Other uses not permitted
11. Lighting
12. Security
13. Fire prevention
14. Power of entry
15. Exemption
16. Penalty

Schedule I

Schedule II

Schedule III

LOCAL GOVERNMENT ACT 1976

LICENSING OF PRIVATE CAR PARKS
(TELUK INTAN MUNICIPAL COUNCIL) BY-LAWS 2005

IN exercise of the powers conferred by section 102 of the Local Government Act 1976 [*Act 171*], the Teluk Intan Municipal Council makes and pursuant to section 103 of the said Act, the State Authority confirms the following by-laws:

Citation, application and commencement

1. (1) These by-laws may be cited as the Licensing of Private Car Parks (Teluk Intan Municipal Council) By-Laws 2005 and shall apply only to the Teluk Intan Municipal Council.

(2) These by-laws shall come into operation on a date it is published in the *Gazette*.

Interpretation

2. In these by-laws, unless the context otherwise requires—

“parking lot” means the space marked out in a parking place for the parking of a motor vehicle;

“Council” means the Teluk Intan Municipal Council;

“person” includes a company or statutory body or association or body of persons corporate or incorporate;

“private car park” means any land or premises or any part thereof owned or occupied by any person other than the Council or the Government, and used for the parking of ten or more motor vehicles, and to which the public is admitted to park any vehicle subject to the payment of a fee whether hourly or otherwise;

“President” means the President of the Teluk Intan Municipal Council, includes the Secretary.

Licence required

3. No person shall operate a private car park unless he is in possession of a valid licence granted for that purpose under these by-laws.

Fee for licence

4. (1) The fee payable for the grant or renewal of a licence shall be as set out in Schedule I.

(2) A licence shall, unless sooner suspended or revoked, remain in force until the 31st day of December next following the date of commencement of the licence and may be renewed on or before the expiry date.

(3) A licence shall not be transferred to any other person and no licensee shall operate through any other person except with the prior written consent of the Council.

Discretion of Council

5. The granting of a licence shall be at the Council's discretion.

Application for licence

6. An application for a licence to operate a private car park shall be made in writing to the Council in such form as the Council may determine accompanied by a plan in duplicate showing the location, parking arrangement, dimensions and capacity of the car park. All dimensions and parking arrangement shall be as in Schedule II of these by-laws and shall comply with the requirements in Schedule III.

Cleanliness

7. (1) Every licensee shall keep his private car park clean at all times.

(2) Every licensee shall provide adequate refuse receptacles in his private car park.

Alteration and addition

8. The licensee shall not increase or reduce the number of parking lots within his private car park except with prior written approval of the President.

Obstruction

9. The licensee shall take adequate measures to ensure that no vehicle is parked in any manner so as to obstruct the free flow of traffic inside or in the vicinity of his private car park.

Other uses not permitted

10. The licensee shall not use or permit to be used any part of his private car park for any purposes other than for the parking of motor vehicles except with the prior written approval of the President.

Lighting

11. The licensee shall provide adequate lighting and if it is a covered private car park, adequate ventilation to the satisfaction of the President.

Security

12. The licensee shall comply with all instructions given by the President and the police to ensure that adequate security is provided in his private car park.

Fire prevention

13. The licensee shall ensure—

- (a) that adequate fire fighting equipment is installed to the satisfaction of the President;
- (b) that staircases and exits are properly maintained;
- (c) that all staircases, passages, landing and exits are kept clear of all obstructions; and
- (d) that every door is so constructed and fitted as to be readily opened, in his private car park.

Power of entry

14. The President, any officer authorised by him or the police may at any time enter any land or premises for the purposes ascertaining whether—

- (a) the land or premises is or one being used as a private car park without a valid licence granted in respect thereof; or
- (b) an offence under these by-laws has been committed.

Exemption

15. The President may exempt any person or class or category of persons from all or any of the provisions of these by-laws or waive any or all of the conditions of these by-laws or substitute any or all of these conditions as he may consider fit.

Penalty

16. Any person who contravenes any of the provision of these by-laws is guilty of an offence and is liable on conviction to a fine not exceeding two thousand ringgit and to a further fine not exceeding two hundred ringgit for every day during which the offence is continued after conviction.

SCHEDULE I

(By-law 4(1))

ANNUAL LICENCE FEES

<i>No. of parking lots per car park</i>		<i>Fee payable (RM)</i>
10–50	300.00
51–100	450.00
101–200	600.00
201–300	700.00
301–400	1,000.00
401–500	1,200.00
501 above	1,500.00

SCHEDULE II

(By-law 6)

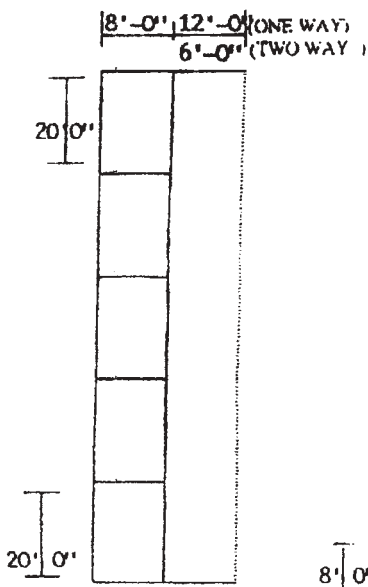

DIAGRAM 1
PARALLEL
PARKING

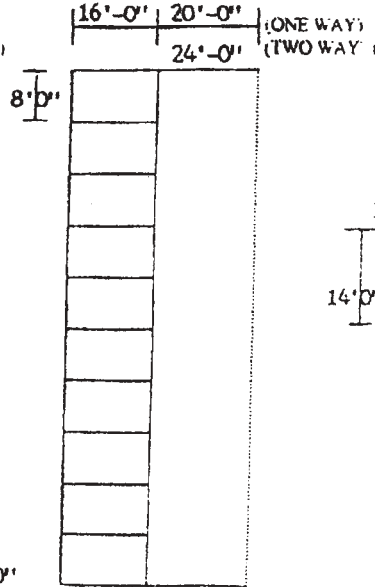

DIAGRAM 2
90° HORIZONTAL
PARKING

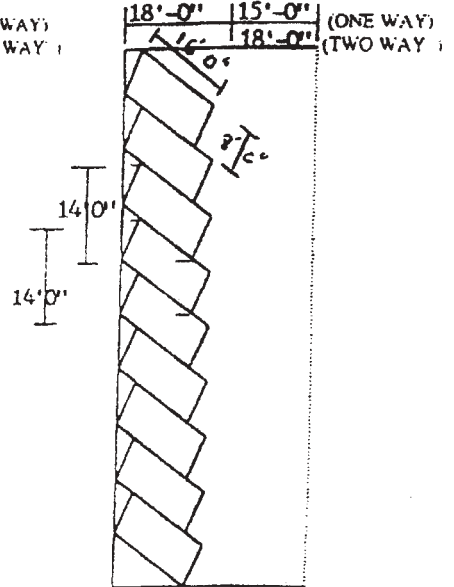

DIAGRAM 3
60°/70° ANGLED
PARKING

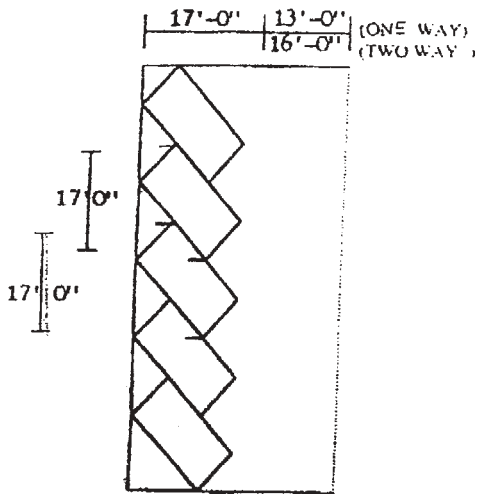

DIAGRAM 4
45° ANGLED
PARKING

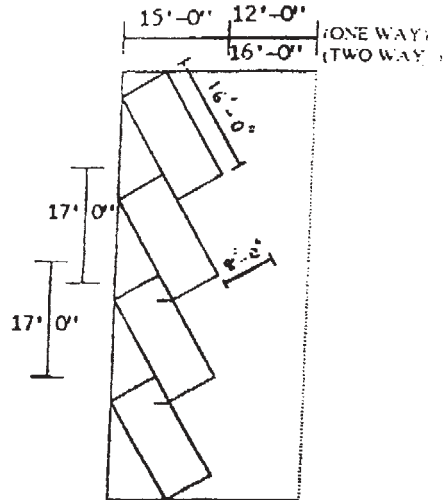

DIAGRAM 5
30° ANGLED
PARKING

SCHEDULE III

(By-law 6)

- (1) Clear height of underside of beam of parking floor level 7'6"
- (2) Width of ramp or width of access (without parking bays on either side):
- | | |
|-----------------------------|-------|
| (a) One-way flat access | 10'0" |
| (b) One-way ramp | 12'0" |
| (c) Two-way access and ramp | 18'0" |
- (3) Gradient of ramp:
- | | |
|--|--------|
| (a) Short ramp | = 1:8 |
| (b) Long ramp (floor to floor) | = 1:10 |
| (c) Parking ramp | = 1:20 |
| (d) Maximum gradient of circular ramp— | |
- | Ramp | Inner edge | Outer edge |
|----------------|------------|------------|
| One-way | 1:7 | 1:11 |
| Two-way: | | |
| (a) Inner lane | 1:7 | 1:11 |
| (b) Outer lane | 1:11 | 1:15 |
- The gradient is halved for 11' at approach to each floor
- (4) Curvature of ramp:
- | | |
|-------------------|---------------|
| (a) One-way ramp— | |
| (i) inner radius | – 20' minimum |
| (ii) outer radius | – 33' minimum |
| (b) Two-way ramp— | |
| (i) inner radius | – 30' minimum |
| (ii) outer radius | – 44' minimum |
- (5) Level distance from ramp to parking or wall – 20'0" minimum
- (6) Distance from end of ramp to parking or wall:
- | | |
|------------------|---------|
| (a) One-way ramp | – 22'0" |
| (b) Two-way ramp | – 28'0" |

(7) Sight lines for exit:

No wall or other obstruction higher than 2'0" from ground will be permitted for a distance 20'0" from the end of the level portion of the exit lane.

(8) Minimum dimension of parking place for motor cars (See Schedule II).

(9) Turning circle (to be provided if access and ramps are not located at the end of parking place):

35'0" diameter (minimum)

(10) Lifts for motor cars:

(a) Dimension—

18'0" x 9'0" (minimum)

(b) Speed—

40 feet per minute

(c) Other requirements—

(i) to comply with all requirements of the Factories and Machinery Department and Electricity Supply Department;

(ii) a waiting space of 10% of the total capacity of parking place to be provided off the street for vehicle parks served solely with lift.

Dated 10 August 2005

[MPTI/110/2363; P.U.Pk. 15/77 (v)]

HAJI MD. NOR BIN ZAINAL ARIFFIN
President
Teluk Intan Municipal Council
Perak

Confirmed 29 August 2005

[PSUK.Pk.(KT-AM) 30/14 Jld. 2 SJ. 1]

HASIM BIN HASAN
Secretary
State Executive Council
Perak

Hakcipta Pencetak (H)

PERCETAKAN NASIONAL MALAYSIA BERHAD

Semua Hak Terpelihara. Tiada mana-mana bahagian jua daripada penerbitan ini boleh diterbitkan semula atau disimpan di dalam bentuk yang boleh diperolehi semula atau disiarkan dalam sebarang bentuk dengan apa jua cara elektronik, mekanikal, fotokopi, rakaman dan/atau sebaliknya tanpa mendapat izin daripada Percetakan Nasional Malaysia Berhad (Pencetak kepada Kerajaan Malaysia yang dilantik).



DICETAK OLEH
PERCETAKAN NASIONAL MALAYSIA BERHAD,
CAWANGAN IPOH, PERAK DARUL RIDZUAN
BAGI PIHAK DAN DENGAN PERINTAH KERAJAAN MALAYSIA